



WOW! 150

Bedienungsanleitung



Inhalt

2	Sicherheitshinweise.....	3 -
2.1	Pflegehinweise	4 -
2.2	Vorgaben	5 -
2.3	Hinweise zum Netzkabel	6 -
2.4	Sicherheitshinweise zum Akku	6 -
2.5	Warnhinweise zur Lithiumbatterie	8 -
2.6	Wärmerrelevante Sicherheitshinweise	8 -
2.7	Hinweise zur Nutzung von Kopfhörern.....	9 -
2.8	Reinigung der Tastatur	9 -
2.9	Reisehinweis	9 -
3	Das WOW! 150.....	10 -
3.1	Ansicht von vorn	10 -
3.2	Ansicht von links	12 -
3.3	Ansicht von rechts	13 -
3.4	Ansicht von hinten.....	14 -
3.5	Ansicht von oben	15 -
3.6	Ansicht von unten	16 -
4	Erste Schritte	17 -
4.1	Einsetzen des Akkus	17 -
4.2	Entnehmen des Akkus	18 -
4.3	Laden des Akkus.....	19 -
4.4	Aufklappen des LCD-Bildschirmes	20 -
4.5	Einschalten des WOW! 150	21 -
4.6	Ausschalten des WOW! 150	21 -
4.7	LED Statusleiste.....	22 -
5	Bedienung des WOW! 150	23 -
5.1	Bedienung der Tastatur.....	23 -
5.2	Benutzung des Touchpads.....	24 -
5.3	Bedienung des Touchscreens.....	25 -
5.4	Drehen des Displays	26 -
5.5	Verwenden des WOW! 150 als Tablet PC.....	28 -
5.6	Benutzen der dreh- und schwenkbaren Kamera.....	29 -
5.7	Teilen der gleichen Audioquelle	30 -
6	Netzwerkcommunication	31 -
6.1	Einrichten einer WLAN- Verbindung	31 -
6.2	Einrichten einer Netzwerkverbindung.....	31 -
6.3	Verbindung mit einem Bluetooth-Geräten.....	32 -
6.4	Einrichtung einer Bluetooth Kopplung.....	32 -
6.5	Schonen der Akkuleistung	33 -
7	Problembhebung.....	34 -

7.1	Systemwiederherstellung	- 34 -
8	Technische Daten	- 36 -
9	FAQ	- 38 -
9.1	Seriennummer	- 38 -
9.2	Aktivierungscode für Windows.....	- 38 -

2 Sicherheitshinweise

Das WOW! 150 nicht fallen lassen oder drauftreten.

Keine Gegenstände auf das WOW! 150 legen oder Dinge darauf ablegen.

Das Gerät sollte einen stabilen Untergrund haben und nicht auf instabilen Oberflächen bedient werden.

Die Lüftungsöffnung darf nicht blockiert werden, da dies sonst zu Überhitzung führen kann.

Das WOW! 150 sollte keinen extremen Witterungsbedingungen ausgesetzt sein.

Meiden Sie plötzliche starke Temperaturveränderungen sowie zu hohe Luftfeuchtigkeit. Stellen Sie das Gerät nicht an/auf einer Heizung oder Klimaanlage ab.

Meiden Sie Magnetfelder in der Nähe des Gerätes.

Meiden Sie den direkten Kontakt mit hoher Sonneneinstrahlung.

Platzieren Sie das Gerät nicht an Feuer- oder Hitzequellen.

Schützen Sie das Gerät vor Regen und Nässe.

Bewahren Sie das Gerät nicht eingeschaltet oder angesteckt in einem unbelüfteten Behältnis (z.B. Rucksack) auf, da dies zu Überhitzung führen kann.

2.1 Pflegehinweise

Besprühen Sie das Display nicht direkt mit Wasser oder Reinigungsmittel.

Reinigen Sie das Gerät erst, nachdem Sie es von der Steckdose getrennt haben.

Reinigen Sie das Gerät nur im ausgeschalteten Zustand und reinigen Sie es nur mit einem angefeuchteten Tuch.

Klappen Sie das Gerät bei Nichtgebrauch zu, um es vor Staub zu schützen.

Achten Sie darauf, dass das Touchpad nicht mit Schmutz, Flüssigkeiten oder Fett in Berührung kommt.



HINWEIS

Ihr WOW! 150 hält Stürze aus bis zu 70cm stand. Sollten trotz dessen einmal Fehler mit dem Gerät auftreten, können Sie sich an den technischen Support wenden.

2.2 Vorgaben

Europa

Produkte mit dem CE-Symbol entsprechen der von der Europäischen Gemeinschaft herausgegebenen EMC-Richtlinie (2004/108/EC), der Niederspannungsrichtlinie (2006/95/EC) und der R&TTE Richtlinie (1995/5/EC).

Das Einhalten dieser Richtlinien setzt das Einhalten der folgenden Europäischen Normen voraus:

EN55022: 2006, KLASSE B

EN61000-3-2: 2006, KLASSE D

EN61000-3-3: 1995+A1: 2001+A2: 2005

EN55024: 1998+A1: 2001+A2: 2003

IEC61000-4-2: 2001 ED. 1.2

IEC61000-4-3: 2006 ED. 3.0

IEC61000-4-4: 2004 ED. 2.0

IEC61000-4-5: 2005 ED. 2.0

IEC61000-4-6: 2006 ED. 2.2

IEC61000-4-8: 2001 ED. 1.1

IEC61000-4-11: 2004 ED. 2.0

EN300328, EN301489-1, EN301489-17

EN60950 (IEC60950)

2.3 Hinweise zum Netzkabel

Zur Vermeidung von Stromschlägen oder Schäden am Gerät:

- Benutzen Sie nur leicht zugängliche Steckdosen für den Netzstecker.
- Beenden Sie die Stromzufuhr, indem Sie den Netzstecker aus der Steckdose ziehen (nicht zuerst das Kabel aus dem WOW! 150 entfernen).
- Ist das Netzkabel mit einem dreipoligen Stecker ausgestattet, benutzen Sie auch bitte eine geerdete dreipolige Steckdose. Verwenden Sie keine zweipoligen Adapter und blockieren Sie nicht den Schutzkontakt, da dieser für die Sicherheit von großer Bedeutung ist.
- Verwenden Sie ausschließlich das mitgelieferte Netzteil.

2.4 Sicherheitshinweise zum Akku

- Halten Sie den Akku von Kindern fern.
- Verwenden Sie den Akku ausschließlich zur Verwendung Ihres WOW! 150.
- Verwenden Sie neben dem beiliegenden Akku nur äquivalente Ersatz-Akkus, welche Sie vom Fachhändler beziehen können.
- Der Akku sollte nur von qualifiziertem Fachpersonal und nicht vom Endnutzer ausgetauscht werden.
- Setzen Sie den Akku keinen Temperaturen über 60°C aus.
- Gehen Sie mit einem beschädigten Akku äußerst vorsichtig um. Sollten Sie mit ausgelaufenen Flüssigkeiten in Berührung kommen, waschen Sie diese Stellen gründlich mit Seife und Wasser. Sollten ausgelaufene Flüssigkeiten die Augen oder Schleimhäute berühren, suchen Sie einen Arzt auf.
- Laden Sie den Akku nicht, wenn die Umgebungstemperatur 45°C überschreitet.
- Für einen Ersatz-Akku wenden Sie sich bitte an einen Fachhändler.
- Zur Entsorgung von alten oder defekten Akkus wenden Sie sich bitte an den örtlichen Entsorgungs- und Recyclingdienst.

**VORSICHT:**

Explosionsgefahr bei unsachgemäßem Austausch der Batterie. Ersatz durch denselben oder einen vom Hersteller empfohlenen ähnlichen Typ. Entsorgung gebrauchter Batterien nach Angaben des Herstellers.

2.5 Warnhinweise zur Lithiumbatterie

Ihr WOW! 150 verfügt über eine Lithium Backup Batterie, um die Uhr- und Kalenderfunktion zu gewährleisten.

⚠ VORSICHT:

Explosionsgefahr bei unsachgemäßem Austausch der Batterie. Ersatz nur durch denselben oder einen vom Hersteller empfohlenen ähnlichen Typen. Entsorgung gebrauchter Batterien nach Angaben des Herstellers.

Der arbeitsplatzbezogene Schalldruckpegel nach DIN 45 635 beträgt 70dB (A) oder weniger.

Zum Netzanschluss dieses Gerätes ist eine geprüfte Leitung zu verwenden. Für einen Nennstrom bis 6A und einem Gerätegewicht größer 3kg ist eine Leitung, die nicht leichter als (1) H05VV-F, 3G, 0.75mm² (2) 2 x 0.75 mm² ist, einzusetzen.

Die Steckdose muss in der Nähe von dem Gerät angebracht und leicht zugänglich sein.

⚠ VORSICHT:

Diese Fläche wird sehr heiß.

Wenn Sie diesen Hinweis sehen, seien Sie bitte vorsichtig. Es geht Hitze vom Prozessor aus.

2.6 Wärmerelevante Sicherheitshinweise

Ihr WOW! 150 und der Netzadapter erfüllen die durch den internationalen Standard für die Sicherheit von Einrichtungen der Informationstechnik (IEC 60950) festgelegten Oberflächentemperaturgrenzen.

Zum Vermeiden möglicher Verletzungen durch Hitze des Computers gehen Sie wie folgt vor:

- Das WOW! 150 sollte nicht auf dem Schoß benutzt werden, da hierbei die Lüftungsöffnungen blockiert werden können.
- Benutzen Sie Ihr WOW! 150 auf einer glatten und festen Oberfläche. Die Lüftungsöffnung darf nicht durch andere

nebenstehende Gegenstände wie Drucker, Kissen, Decken, Kleidung oder Ähnlichem verdeckt werden.

- Während der Benutzung darf das Netzteil nicht mit der Haut, Kissen, Decken, Kleidung oder Ähnlichem in Berührung kommen.

2.7 Hinweise zur Nutzung von Kopfhörern

- Das Hören von lauter Musik über einen längeren Zeitraum kann das Hörvermögen beeinträchtigen und schädigen. Um Gehörschäden zu vermeiden, senken Sie die Lautstärke auf ein sicheres und angenehmes Maß. Meiden Sie längeres Benutzen von Kopfhörern.
- Zu Ihrer eigenen Sicherheit sollten Sie vor der Nutzung von Kopfhörern die Lautstärke komplett zurücksetzen, da einige Kopfhörer von Werk aus lauter sind als andere.
- Änderungen der Ton- und Equalizereinstellungen kann die Lautstärke erhöhen und sollte daher vorsichtig vorgenommen werden.

2.8 Reinigung der Tastatur

Zur Verringerung des Stromschlagrisikos oder von Schäden am Gerät:

- Verwenden Sie auf keinen Fall einen Staubsauger, um die Tastatur zu reinigen, denn dabei könnte sich Haushaltsschmutz auf der Tastatur ablagern.
- Reinigen Sie die Tastatur regelmäßig, um zu verhindern, dass sich Tasten verklemmen und um Staub, Flusen und Partikel zu beseitigen. Reinigungen unter den Tasten sollten mit einer Druckluftdose vorgenommen werden.

2.9 Reisehinweis

ACHTUNG !

Um das Risiko eines Stromschlags, Feuer oder einer Beschädigung des Gerätes zu senken, sollten Sie das WOW! 150 nicht mit einem Spannungswandler betreiben

3 Das WOW! 150

3.1 Ansicht von vorn

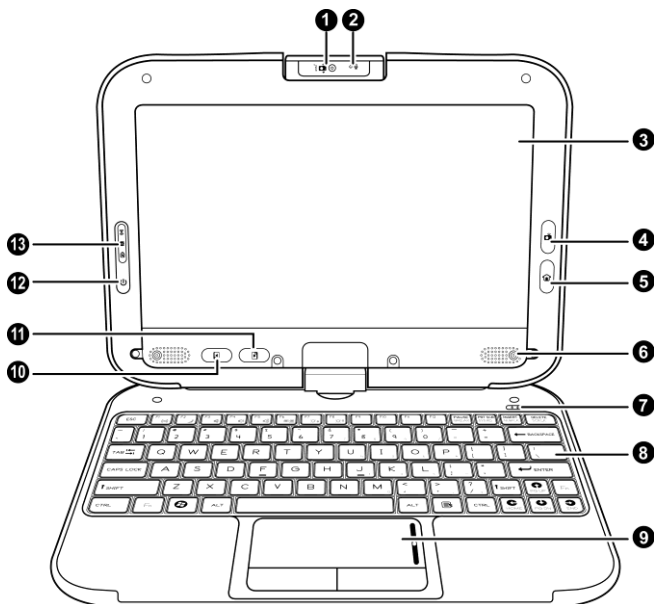

1.	Integrierte drehbare Kamera	Verwenden Sie die Kamera für Fotos und Videokonferenzen.
2.	Mikrofon	Das Mikrofon ermöglicht die Toneingabe.
3.	LCD Display	Das Display zeigt den aktuellen Systembetrieb an.
4.	Kamera Taste	Drücken Sie diese Taste, um die Kamerasoftware zu starten sowie Bilder und Videos aufzunehmen. Läuft die Software bereits, dann drücken Sie die Taste, um in den Vollbildmodus zu gelangen.
5.	Home Taste	Drücken Sie diese Taste einmal, um die Anwendung Blue Dolphin zu starten und drücken Sie zweimal, um zu dem Systemmenü zu gelangen
6.	Stereolautsprecher	Die Stereolautsprecher ermöglichen die

		Tonausgabe.
7.	LED Statusleiste	Hier wird der Betriebsstatus Ihres WOW! 150 angezeigt. (siehe "LED Statusleiste)
8.	Tastatur	Die Tastatur ermöglicht die Dateneingabe
9.	Touchpad	Das Touchpad und die beiden Tasten ermöglichen das Arbeiten wie bei einer Maus. (siehe „Benutzung des Touchpads“)
10.	„Bild auf“ Taste	Dieser Knopf funktioniert wie die "Bild auf" Taste auf der Tastatur
11	"Bild ab" Taste	Dieser Knopf funktioniert wie die "Bild ab" Taste auf der Tastatur
12.	Ein-/Aus Taste	Drücken Sie diesen Knopf, um das Gerät ein- oder auszuschalten. (siehe „Einschalten des Computers“)
13.	LED Statusleiste	Hier wird der Betriebsstatus Ihres WOW! 150 angezeigt. (siehe "LED Statusleiste")

3.2 Ansicht von links

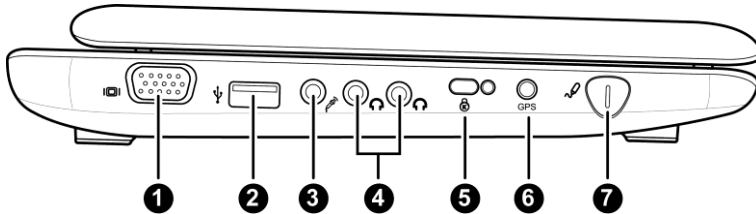

1.	VGA Ausgang	Verwenden Sie diesen Anschluss, um einen externen Monitor anzuschließen
2.	USB 2.0 Port	Verwenden Sie diesen Port, um USB Geräte anzuschließen. Es werden die Versionen bis 2.0 unterstützt.
3.	Mikrofonbuchse	Verwenden Sie diese Buchse, um ein externes Mikrofon anzuschließen.
4.	Kopfhörerbuchse	Verwenden Sie diese Buchse, um Kopfhörer anzuschließen
5.	Kensington Diebstahlschutz	Schließen Sie hier ein Kensington Schloss an, um Ihr WOW! 150 vor Diebstahl zu schützen.
6.	GPS Antennenanschluss (optional)	Verwenden Sie diesen Anschluss, um eine externe GPS Antenne anzuschließen.
7.	Steckplatz für Eingabestift	Der Eingabestift wird hier aufbewahrt.

3.3 Ansicht von rechts

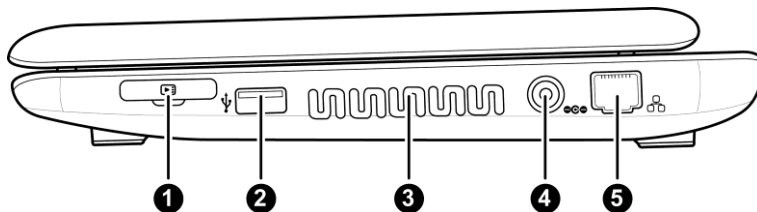

1.	Speicherkarten Slot	Verwenden Sie diesen Steckplatz, um Daten von einer Speicherkarte einzulesen.
2.	USB 2.0 Port	Verwenden Sie diesen Port, um USB Geräte anzuschließen. Es werden die Versionen bis 2.0 unterstützt.
3.	Lüftungsöffnung	Die Lüftungsöffnung dient zur Kühlung ihres WOW! 150. Um Überhitzung zu vermeiden, sollte die Lüftungsöffnung während des Betriebes nicht verdeckt werden.
4.	Netzteilanschluss	Schließen Sie das Netzteil hier an, um das Gerät mit Strom zu versorgen und den Akku des Gerätes zu laden.
5.	LAN (RJ-45) Port	Verwenden Sie diesen Eingang, um das Gerät mit einem Netzwerk, einem Router oder einem anderen LAN-Gerät zu verbinden

3.4 Ansicht von hinten

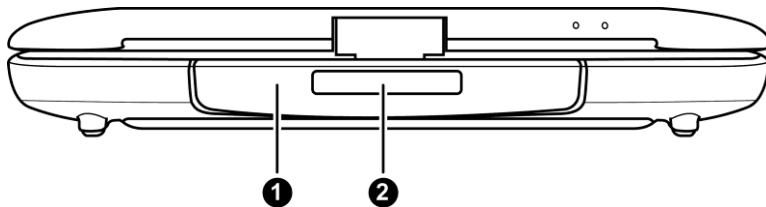

1.	Griff	Nutzen Sie den Griff, um das WOW! 150 zu tragen.
2.	Namensfeld	Bringen Sie hier ein Namensschild an.

3.5 Ansicht von oben

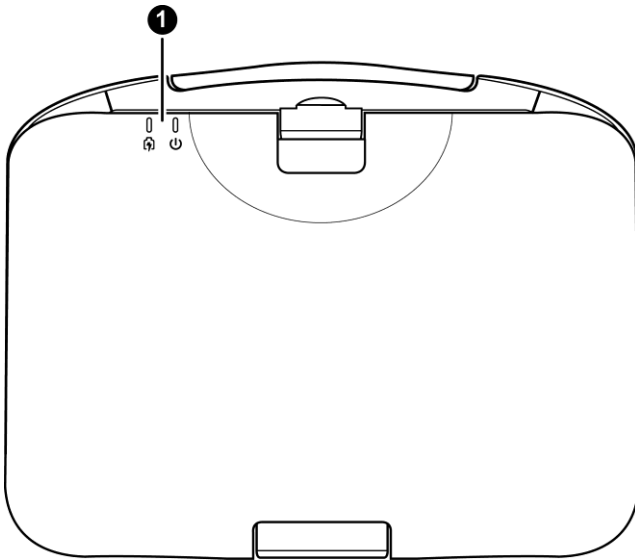

1.	LED Statusleiste	Hier wird der Betriebsstatus Ihres WOW! 150 angezeigt. (Siehe "LED Statusleiste")
----	------------------	--

3.6 Ansicht von unten

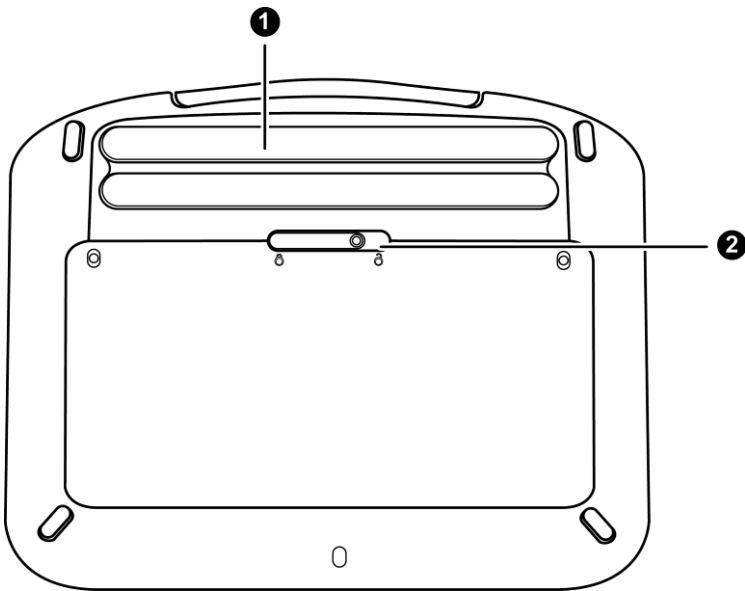

1.	Akku-Halterung	Hier wird der Akku positioniert.
2.	Akku-Verriegelung	Die Verriegelung für den Akku hält diesen im Gerät fest.

4 Erste Schritte

Herzlichen Glückwunsch zum Erwerb Ihres WOW! 150!

Ihr WOW! 150 besitzt eine dreh- und schwenkbare Digitalkamera, einen dreh- und schwenkbaren LCD Bildschirm mit Touchscreen- Funktion sowie 2 Kopfhörer- Anschlüsse, um gemeinsam Musik zu hören. In diesem Abschnitt werden Ihnen die grundlegenden Funktionen Ihres WOW! 150 näher gebracht.

4.1 Einsetzen des Akkus

Vor dem Einlegen oder Herausnehmen des Akkus sollten Sie sich versichern, dass das Gerät ausgeschaltet ist.

1. Richten Sie die Pfeile auf dem Akku mit den Pfeilen auf jeder Seite der Akku-Halterung aus und setzen Sie den Akku in die Halterung ein.
2. Schieben Sie jetzt die Akku-Verriegelung nach rechts in die Entriegelungsposition.
3. Lassen Sie nun den Akku vorsichtig nach unten gleiten, bis dieser einrastet.
4. Schieben Sie nun schließlich die Akku- Verriegelung zum Verschließen nach links.

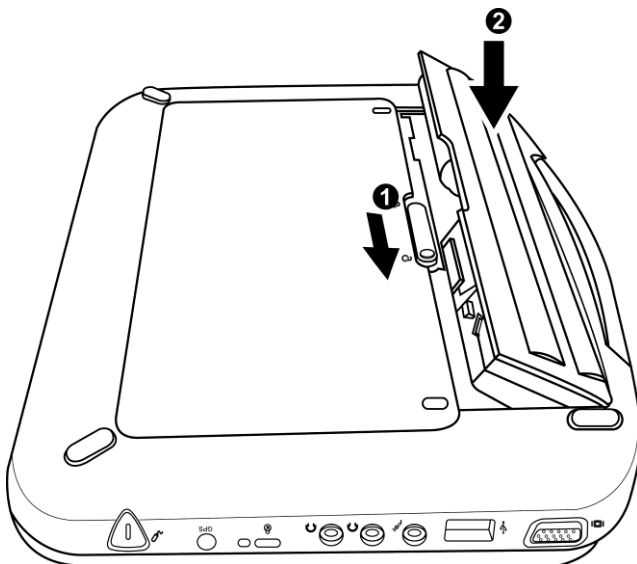

4.2 Entnehmen des Akkus

1. Schieben Sie die Akku-Verriegelung nach rechts in die Entriegelungsposition.
2. Heben Sie den Akku heraus.

⚠ HINWEIS

Laden Sie den Akku vor der ersten Benutzung mindestens 6 Stunden auf.

4.3 Laden des Akkus

Um den Akku laden zu können, müssen Sie das Netzteil mit Ihrem WOW! 150 und einer Steckdose verbinden. Nutzen Sie das Netzteil, um dem Gerät eine permanente Stromquelle zu sichern.

Ist der Akku Ihres WOW! 150 komplett leer, dauert es etwa 2 Stunden, um den Akku auf 90% und etwa 3 Stunden, um den Akku auf 100% zu laden. Dabei muss das Gerät ausgeschaltet sein. Laden Sie das Gerät während es in Betrieb ist, dauert es etwa 5 Stunden, um den Akku vollständig zu laden.

Wenn Ihr System unter hoher Belastung arbeitet oder bei hohen Außentemperaturen betrieben wird, kann es vorkommen, dass der Akku nicht vollständig geladen werden kann. Laden Sie Ihr WOW! 150 so lange auf, bis die LED- Ladeanzeige grün leuchtet.

- **Warnung bei niedrigem Akkustatus:** Wenn der Energiestatus auf 10% gesunken ist, blinkt die LED- Ladeleiste orange und alle 16 Sekunden erklingt ein Signalton.
- **Warnung bei kritischem Akkustand:** Wenn der Energiestatus auf 5% gesunken ist, blinkt die LED -Ladeleiste orange und alle 5 Sekunden erklingt ein Signalton (falls dieser nicht deaktiviert wurde).

 **ACHTUNG!**

Benutzen Sie immer das beiliegende Netzteil sowie die dazugehörigen Kabel. Die Verwendung von Fremdzubehör kann Schäden verursachen.

4.4 Aufklappen des LCD-Bildschirmes

Öffnen des LCD-Bildschirms

1. Halten Sie den Boden des WOW! 150s mit einer Hand fest.
2. Halten Sie eine Ecke des Bildschirms mit der anderen Hand fest.
3. Klappen Sie nun den LCD-Bildschirm vorsichtig auf.

 **ACHTUNG !**

Schlagen Sie den Bildschirm nicht einfach zu, dabei könnte das WOW! 150 beschädigt werden.

 **HINWEIS :**

Halten Sie beim Öffnen oder Schließen des Bildschirms nicht die drehbare Kamera fest.



4.5 Einschalten des WOW! 150

Haben Sie das Gerät mit dem Netzteil verbunden und an die Steckdose angeschlossen oder den Akku geladen, können sie das Gerät einschalten. Drücken Sie die An-/ Aus-Taste

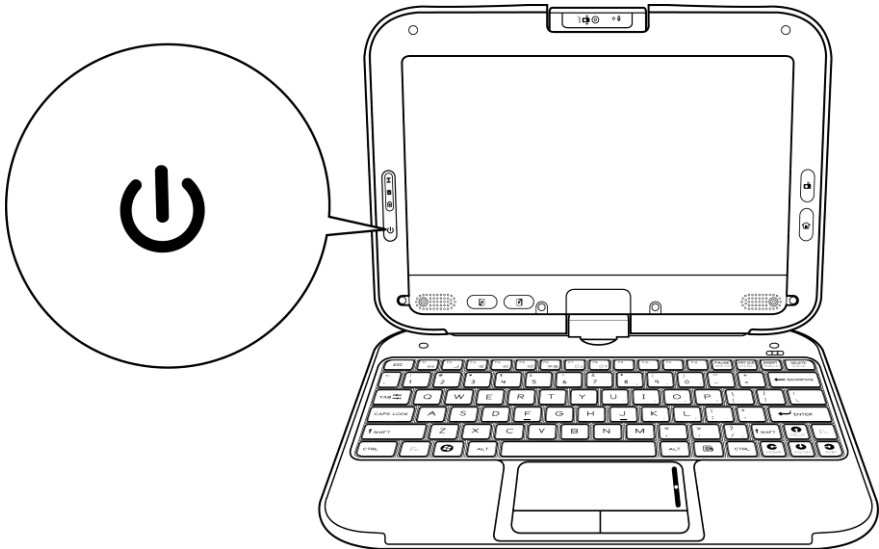

4.6 Ausschalten des WOW! 150

1. Versichern Sie sich, dass alle Programme beendet wurden.
2. Drücken Sie die ON/OFF Taste für Stand-by .oder die OFF Taste im Bedienpanel rechts auf den Desktop







⚠ ACHTUNG

Schalten Sie das WOW! 150 während des Selbsttests (POST) nicht aus. Ein Ausschalten kann zu nicht behebbaren Fehlern führen.

- ⚠ Schalten Sie das WOW! 150 nicht aus, während die Festplatte in Betrieb ist. Ein Ausschalten könnte zur Beschädigung von Daten oder sogar zu Datenverlusten führen.

4.7 LED Statusleiste

Ihr WOW! 150 verfügt auf der Rückseite des LCD-Bildschirms und auf der linken Seite des LCD-Bildschirms LED über Statusleisten. Des Weiteren befindet sich noch eine Statusleiste rechts oberhalb der Tastatur. Anhand der Leisten können Sie jederzeit den System- und Leistungsstatus erkennen.









	Blaues Licht besagt, die numerische Tastatur ist aktiviert.
	Blaues Licht besagt, die Feststelltaste ist aktiviert.
	Blaues Licht besagt, dass das System Daten liest bzw. schreibt.
	Blaues Licht besagt, dass das System eingeschaltet ist.
	Blaues Licht besagt, dass der Akku vollständig geladen und das Gerät am Netzteil angeschlossen ist.
	Oranges Licht besagt, dass der Akku geladen wird.
	Ein blinkendes oranges Licht besagt, dass der Energiestatus niedrig ist.
	Kein Licht besagt, dass der Akku sich nicht im System befindet.
	Blaues Licht → aus → oranges Licht → aus → blaues Licht besagt, dass der Akku zu heiß ist.
	Ein blinkendes blaues Licht besagt, dass das WLAN in Betrieb ist.
	Blaues Licht besagt, dass das WLAN eingeschaltet ist.

5 Bedienung des WOW! 150

5.1 Bedienung der Tastatur

Sie können verschiedene Tastenkombinationen benutzen, um schnell Systemeinstellungen zu konfigurieren oder zu ändern.



Symbol	Kombination	Systembefehl
	Fn + F1	Ein-/ Ausschalten des WLAN.
	Fn + F2	Aktivieren des Ruhezustandes.
	Fn + F3	Deaktivieren der Audioausgabe.
	Fn + F4	Lautstärke senken.
	Fn + F5	Lautstärke erhöhen.
	Fn + F6	Videoausgabe zwischen dem LCD-Bildschirm und einem externen Monitor wechseln.
	Fn + F7	Bildschirmhelligkeit senken.
	Fn + F8	Bildschirmhelligkeit erhöhen.
	Fn + Druck (S-ABF)	Screenshot erstellen.
	Fn + Einfg (Num↓)	Nummernblock ein- und ausschalten.
	Fn + Entf (Rol ↓)	Scrollfunktion ein- und ausschalten.

	Fn + ↑ (Bild ↑)	Zur vorherigen Seite.
	Fn + ↓ (Bild ↓)	Zur nächsten Seite.
	Fn + ←(Home)	Bewegen des Cursors zum Anfang einer Zeile.
	Fn + →(End)	Bewegen des Cursors zum Ende einer Zeile.

5.2 Benutzung des Touchpads

Das Touchpad besteht aus einem berührungsempfindlichen Feld, einem Balken zum Scrollen und zwei Tasten. Das Touchpad kann wie eine Maus verwendet werden. Sie können den Mauszeiger auf dem Bildschirm damit bewegen, Elemente auswählen und Menüs aufrufen.

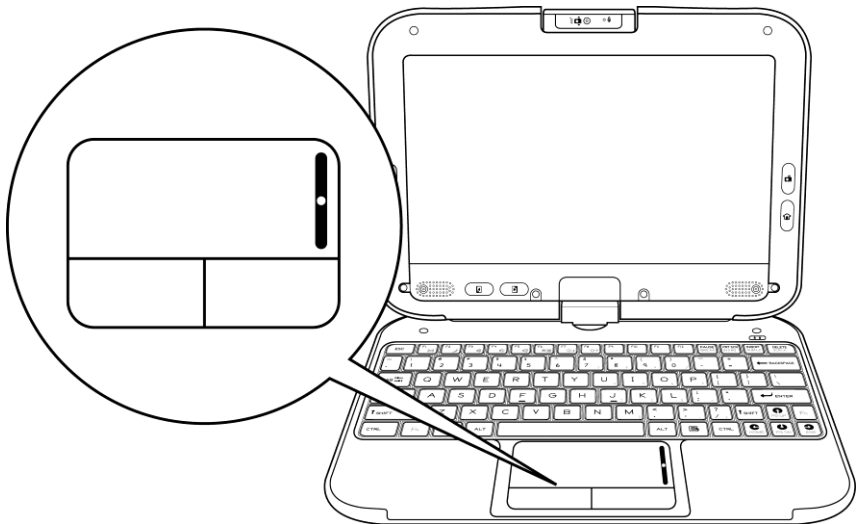

- Gleiten Sie mit Ihrer Fingerspitze über das Touchpad, um den Mauszeiger auf dem Bildschirm zu bewegen.
- Gleiten Sie mit der Fingerspitze über den Scrollbalken, um auf dem Bildschirm auf-/ abzuscrollen.
- Klicken Sie für einen Linksklick einmal auf die linke Schaltfläche.

-
- Klicken Sie für einen Doppelklick zweimal schnell hintereinander auf die linke Schaltfläche.
 - Klicken Sie für einen Rechtsklick einmal auf die rechte Schaltfläche.
 - Zum Ziehen und Ablegen (Drag & Drop) drücken und halten Sie die linke Schaltfläche und bewegen Sie Ihren Finger auf dem Touchpad bis zur gewünschten Position.

5.3 Bedienung des Touchscreens

Das LCD Display Ihres WOW! 150 dient gleichzeitig als Touchscreen. Sie können den beiliegenden Bedienstift zum Operieren im System, Malen und Schreiben in Applikationen verwenden.

 **ACHTUNG**

Drücken oder schreiben Sie nicht mit übermäßigem Druck auf dem Display, da dies zu Schäden führen kann

5.4 Drehen des Displays

Das Display Ihres WOW! 150 kann um 180° Grad jeweils mit und gegen den Uhrzeigersinn gedreht werden. Sie können das Display drehen und umklappen, so fungiert Ihr WOW! 150 wie ein Tablet PC. In dieser Position muss der Desktop manuell gedreht werden mit der Taste im Bedienpanel rechts



Drehen des Displays

1. Nehmen Sie die unteren Ecken des Displays mit Ihren Fingern, während die Handflächen auf dem WOW! 150 bleiben.
2. Drehen Sie vorsichtig mit oder gegen den Uhrzeigersinn.

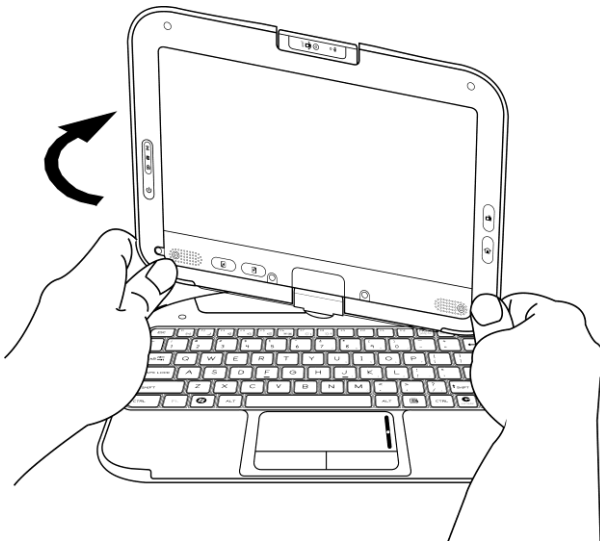

3. Drehen Sie bis zu 180°, bis der Bildschirm leicht einrastet.

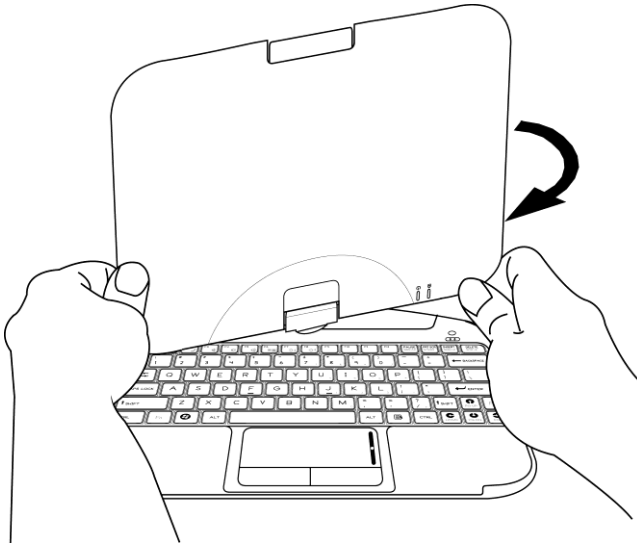

⚠ ACHTUNG!

Drehen Sie den Bildschirm nicht mehr als 180°!

⚠ HINWEIS

Wenn Sie den Bildschirm gegen den Uhrzeigersinn gedreht haben, müssen Sie diesen mit dem Uhrzeigersinn drehen, um die Ausgangslage wieder zu erhalten.

⚠ Wenn Sie den Bildschirm im Uhrzeigersinn gedreht haben, müssen Sie diesen gegen den Uhrzeigersinn drehen, um die Ausgangslage wieder zu erhalten.

5.5 Verwenden des WOW! 150 als Tablet PC

1. Stellen Sie sicher, dass der Bildschirm um 180° gedreht wurde.
2. Halten Sie den Bildschirm an einer oder beiden oberen Ecken fest.
3. Drücken Sie den Bildschirm vorsichtig nach unten, bis er aufliegt.

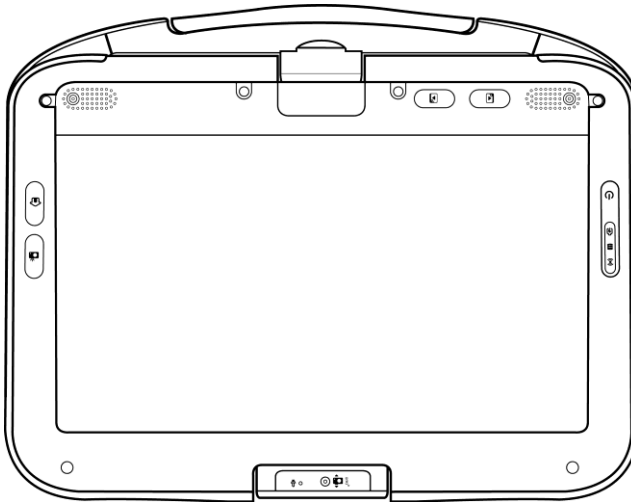

5.6 Benutzen der dreh- und schwenkbaren Kamera

Die eingebaute Kamera Ihres WOW! 150 kann um bis zu 270° gedreht werden. Sie ist mit einem Sensor ausgestattet, damit sie automatisch in die richtige Position wechselt. Die Kamera kann in beide Richtungen gedreht werden, dadurch können Aktionen vor und hinter dem WOW! 150 wiedergegeben werden.

Drehen der integrierten Kamera

1. Halten Sie die obere Kante der eingebauten Kamera mit Daumen und Zeigefinger fest.
2. Drücken Sie nun mit dem Daumen die obere Kante nach außen.
3. Drehen Sie die Kamera vorsichtig und maximal bis zu 270°, bis Sie einrastet.

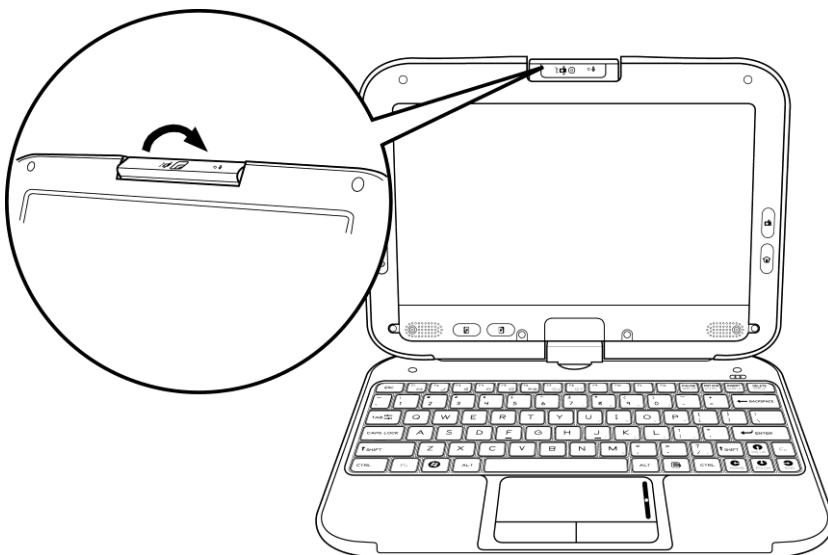

HINWEIS

Die Kamera muss vorm Schließen des Gerätes wieder in Ihre Ausgangsposition gedreht werden, da sonst das Gerät nicht richtig geschlossen werden kann

5.7 Teilen der gleichen Audioquelle

Die zwei Kopfhörerbuchsen an der linken Seite des WOW! 150 erlauben zwei Personen zur selben Zeit die gleiche Audioquelle (z.B. Musik, Filme und Videos) zu nutzen.

Zur gemeinsamen Nutzung der gleichen Audioquelle:

1. Schließen Sie zwei Paar Kopfhörer an.
2. Öffnen Sie das gewünschte Audio- oder Videodokument.



ACHTUNG!

Zu hohe Lautstärke kann das Gehör schädigen. Hören Sie Musik in einer moderaten Lautstärke und vermeiden Sie den dauerhaften Gebrauch von Kopfhörern.

6 Netzwerkkommunikation

6.1 Einrichten einer WLAN- Verbindung

Ihr WOW! 150 verfügt über folgende kabellose Konfigurationen:

- * eine WLAN-Karte.
- * eine 3G Netzwerkkarte (optional). Fragen Sie Ihren Händler für nähere Informationen.

Drücken Sie [Fn + F1] um das WLAN einzuschalten.

6.2 Einrichten einer Netzwerkverbindung

Zum Einrichten einer drahtlosen Netzwerkverbindung gehen Sie wie folgt vor:

Klicken Sie auf das Symbol  auf dem Bedienpanel auf dem Desktop und dann auf Verbindung herstellen.

6.3 Verbindung mit einem Bluetooth-Geräten

Sie können die Bluetooth-Funktion mit einem optionalen Bluetooth- Modul an Ihrem WOW! 150 aktivieren. Eine Bluetooth- Verbindung wird auch als Paarung oder Kopplung bezeichnet. An ein gekoppeltes Gerät können Sie kabellos Daten übermitteln.

6.4 Einrichtung einer Bluetooth Kopplung

- * Beide Geräte müssen zu ermitteln sein.
- * Es muss ein Passwort für die zu paarenden Geräte eingerichtet werden.

Sichtbarkeit (Ermittelbarkeit) der Bluetooth- Geräte:

1. Klicken Sie auf des Symbol auf dem Desktop 
2. Klicken Sie auf „Gerät hinzufügen“



Hinweis:

Bluetooth Geräte der Firma WOW!, z.B. den WOW! Snooper, werden über die WOW! Software eingerichtet

6.5 Schonen der Akkuleistung

Sie können bestimmte Tastenkombinationen benutzen, um Ihr WOW! 150 in den Energiesparmodus zu versetzen.

- Im Energiesparmodus werden aktuelle Systemdaten vor dem Abschalten der Festplatte und des Displays gespeichert. Hierbei wird nur sehr wenig Energie verbraucht. Dieser Zustand ähnelt dem Standby.

Aktivieren des Energiesparmodus

Drücken und halten Sie [Fn + F2].

Deaktivieren des Modus:

Drücken Sie den An-/ Aus Knopf.

 **HINWEIS :**

Bitte beachten Sie, dass beim Verlassen des Energiesparmodus das System 10-30 Sekunden benötigt, bis es alle vorherigen Inhalte wiederhergestellt hat. Dies ist davon abhängig, wie viel RAM (Arbeitsspeicher) auf Ihrem WOW! 150 verfügbar ist.

7

7

7

7 Problembesebung

Fehlerbesebungen sollten ausschließlich von einem Erwachsenen durchgeführt werden.

Ihr WOW! 150 wurde vor der Auslieferung an Sie intensiv getestet und entspricht den Systemspezifikationen. Es kann trotzdem durch Fehlbedienung oder falsche Handhabung zu Problemen und Fehlern kommen. Es können trotzdem simple Setup- oder Bedienungsprobleme auftreten, welche durch folgende Maßnahmen eventuell in den Griff bekommen werden können. Wenn Sie die Probleme nicht lösen können, wenden Sie sich bitte an den WOW! Service.

- Versichern Sie sich, dass das WOW! 150 korrekt mit dem Netzstecker und einer Steckdose verbunden ist.
- Überprüfen Sie, ob die Betriebsanzeige des WOW! 150 leuchtet.
- Überprüfen Sie Ihre Tastatur, indem Sie eine beliebige Taste drücken und gedrückt halten.
- Versichern Sie sich, dass optionales Zubehör korrekt angeschlossen ist. Sie können dieses Zubehör auch abziehen, falls es ein Problem darstellen oder darstellen könnte.
- Einige Software kann bei Ihren gewohnten Anwendungen Probleme bereiten. Für Probleme solcher Art wenden Sie sich bitte an den Hersteller der Software.

7.1 Systemwiederherstellung

Im Lieferumfang des iQ150 ist ein USB-Stick zur Systemwiederherstellung enthalten. Hiermit kann der iQ150 auf den Auslieferungszustand zurückgesetzt werden.



⚠ ACHTUNG!

Nur verwenden wenn Sie vom Servicepartner dazu aufgefordert werden.

⚠ ACHTUNG!

Alle persönlichen Daten der Partition C: gehen verloren.

Nach der Systemwiederherstellung muss die WOW! Software wieder per Online-Update auf den aktuellen Stand gebracht werden.

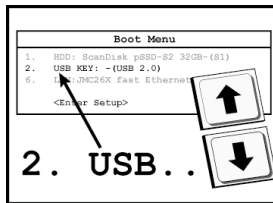
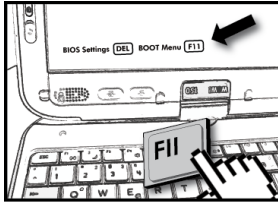
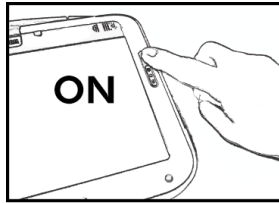
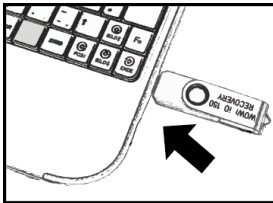
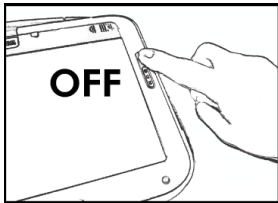

8 Technische Daten

Bestandteil	Daten
Abmessungen (L x B x H)	Ohne Tragegriff: 268 mm x 213 mmx 38.4 mm (Vorderseite) Mit Tragegriff: 268 mm x 207.83 mmx 38.4 mm (Vorderseite) Alle Abmessungen sind mit einer Toleranz von 0,4mm zu beachten!
Gewicht	Mit 4 Zellen Akku: 1.3kg Mit 6 Zellen Akku: 1.4kg
CPU	Intel® Atom CPU 1.66GHz
Chipsatz	Intel® NM10 Express Chipsatz
System Speicher	Option 1: 1GB So-DIMM SDRAM Modul Option 2: 2GB So-DIMM SDRAM Modul
System Storage	Option 1: SSD- Festplatte Option 2: 2.5" SATA Festplatte
LCD	10.1" TFT LCD mit LED Hintergrundbeleuchtung
Touch Screen	10.1" ITO resistiver Touch Screen
Grafik	integriert in Prozessor Intel® Atom CPU
Grafik Speicher	Teil vom Systemspeicher
Ein- und Ausgänge	2 USB 2.0 2x Kopfhörerausgang, Mikrofoneingang Netzteileingang RJ-45 Netzwerkanschluss VGA-Ausgang
Audio	HD Audio Codec

Bestandteil	Daten
Audio Ein- und Ausgang	Kopfhörerausgang, Mikrofoneingang, internes monofones Mikrofon, interne Stereolautsprecher
Wireless (optional)	WLAN 802.11b/g/n 1x2 2.4GHz Band mit Mesh-Unterstützung oder WLAN 802.11a/b/g/n 2x2 Dualband
LAN	integriertes Ethernet 10 / 100M basierend auf Ethernet LAN (mit WOL Unterstützung)
Card Reader	2-in-1 SD/MMC Speicherkartenleser
Webcam	integrierte 1.3 Megapixel Kamera
Akku	4 oder 6 Zellen Akku
Sondertasten	magnetischer Schalter zum Schließen des Displays Ein- und Ausschalter 4 eingefasste Tasten für die Tablet-Funktion: Kamera-Taste, Home-Taste, Bild auf-Taste, Bild ab-Taste
Statusanzeigen	WLAN, Festplatte, Strom, Akku
Beschleunigungsmesser	3-D Beschleunigungssensor
3G (optional)	GPRS/EDGE, UMTS, HSDPA, HSUPA
TPM (optional)	TPM 1.2
Bluetooth (optional)	unterstützt Bluetooth Standard V2.1
Tastatur	spritzwassergeschützt mit 83 Tasten
Touchpad	spritzwassergeschütztes Touchpad mit 2 Tasten
Netzteil	40W Adapter

9 FAQ

9.1 Seriennummer

Die Seriennummer Ihres Gerätes befindet sich in der linken Seite des Akkuschachtes sowie außen auf dem Karton Halten Sie diese Nummer im Fall von Serviceanfragen bitte bereit.

9.2 Aktivierungscode für Windows

Der Aktivierungscode für Ihre Windowslizenz befindet sich je nach Modell entweder in der rechten Seite des Akkuschachtes oder auf der Rückseite des WOW! 150.

WOW! Würth Online World GmbH

Schliffenstraße Falkhof

74653 Künzelsau

☎ +49 (0) 7940/15-1770

☎ +49 (0)7940/15-3299

Kfz-Technik-Hotline:

☎ 0180 / 5005078

e-Mail: info@wow-portal.com

<http://www.wow-portal.com>